

IPD-EB8120R

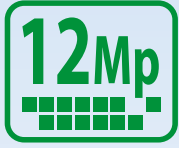

1200万画素 360° 全方位カメラ



- 1/2.3" 12Mp Exmor CMOS
- H.264 & MJPEG 画像圧縮方式対応
- Max 15fps@12M(4000×3000), Max 30fps@3M
- Lens: 1.57mm /F2.2, (Smart IR : Max 10m)
- DWDR, ROI, DOG, AWB, AGC, BLC
- Day/Night(Electronic), Ultra 3DNR
- IP67, IK10, DC12V, POE(802.3af)
- Micro SD カードにローカル録画

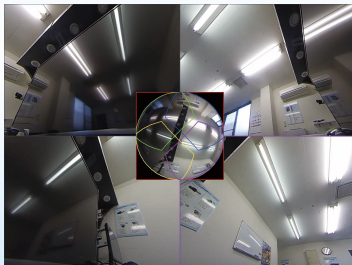

4分割画面

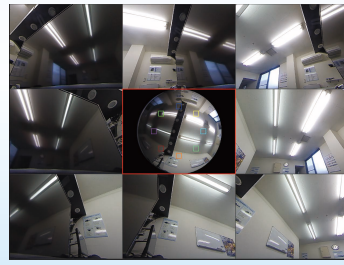

8分割画面

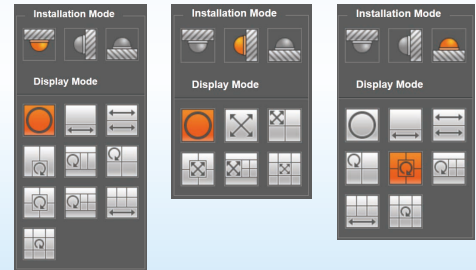

コントロール操作画面

Dimensions

単位：mm

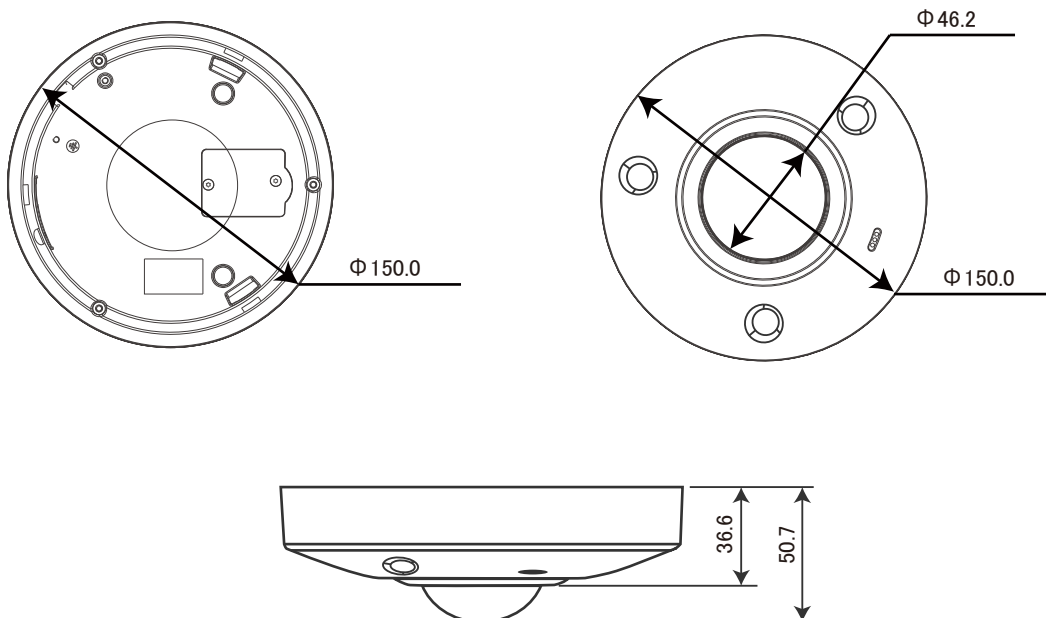

| | | |
|---------------|--|----------------------------|
| 型番 | IPD-EB8120R | |
| カメラ | | |
| 撮像素子 | 1/2.3インチ 12M プログレッシブスキャン CMOS | |
| 最大解像度 | 4000 (H) x 3000 (V) | |
| 走査方式 | プログレッシブ | |
| 電子シャッター | Auto / Manual, 1/4~1/10000s | |
| 最低被写体照度 | 0.01Lux/F2.2(Color), 0Lux/F2.2(IR on) | |
| S/N 比 | 50dB以上 | |
| ビデオ出力 | N/A | |
| カメラ機能 | | |
| IR LED 最大到達距離 | 10m | |
| デイ/ナイト | Auto (ICR) / Color / B/W | |
| 逆光補正 | BLC / HLC / DWDR | |
| ホワイトバランス | Auto / Manual | |
| ゲインコントロール | Auto / Manual | |
| ノイズリダクション | 3D | |
| プライバシーマスク | 最大4エリア | |
| レンズ | | |
| 焦点距離 | 1.57mm | |
| F値 | F2.2 | |
| フォーカス制御 | Manual | |
| 撮像角度 | H: 185° / 185° / 185° | |
| レンズタイプ | Manual | |
| マウントタイプ | Board-in タイプ | |
| ビデオ | | |
| ビデオ圧縮方式 | H.264 / MJPEG | |
| ビデオ解像度 | 12M(4000 × 3000) / 3M(2048 × 1536) / 1080P(1920 × 1080) | |
| フレームレート | メインストリーム | 12M(1~15fps) / 3M(1~30fps) |
| | サブストリーム | D1 / CIF(1 ~ 30fps) |
| ビットレート | H.264: 48K ~ 8192kbps | |
| オーディオ | | |
| オーディオ圧縮方式 | G.711a / G.711u / PCM | |
| インターフェース | 1/1 channel In/Out (マイク内蔵) | |
| ネットワーク | | |
| Ethernet | RJ-45 (10/100Base-T) | |
| Wi-Fi | N/A | |
| プロトコル | IPv4/IPv6, HTTP, HTTPS, SSL, TCP/IP, UDP, UPnP, ICMP, IGMP, SNMP, RTSP, RTP, SMTP, NTP, DHCP, DNS, PPPOE, DDNS, FTP, IP Filter, QoS, Bonjour | |
| 互換性 | ONVIF, PSIA, CGI | |
| 最大ユーザー接続数 | 20 ユーザ | |
| Smart Phone | iPhone, iPad, Android, Windows Phone | |
| 外部インターフェース | | |
| メモリースロット | Micro SD, Max 64GB | |
| アラーム | 2/1 channel In/Out | |
| 定格 | | |
| 電源 | DC12V, PoE (802.3af) | |
| 消費電力 | 最大 13W | |
| 動作環境 | -30° C ~ 60° C, 95% RH 以下 | |
| IP保護等級 | IP67 | |
| IK保護等級 | IK10 | |
| サイズ (W×D×H) | Φ150mm × 50.7mm | |
| 重量 | 0.58kg | |

株式会社 ASK TRADING

〒341-0018 埼玉県三郷市早稲田 4-10-8

TEL : 048-951-5822 FAX : 048-951-5823

製品の規格およびデザインは改善のため予告なく

変更がある場合がございますので、ご了承ください。